

MOTOMAN-MH280 II

性能更加强，可搬质量为 280kg 的多新型机器人，搭载最新 DX200 控制柜！

丰富的标准配置

- 标配了 Fieldbus 电缆

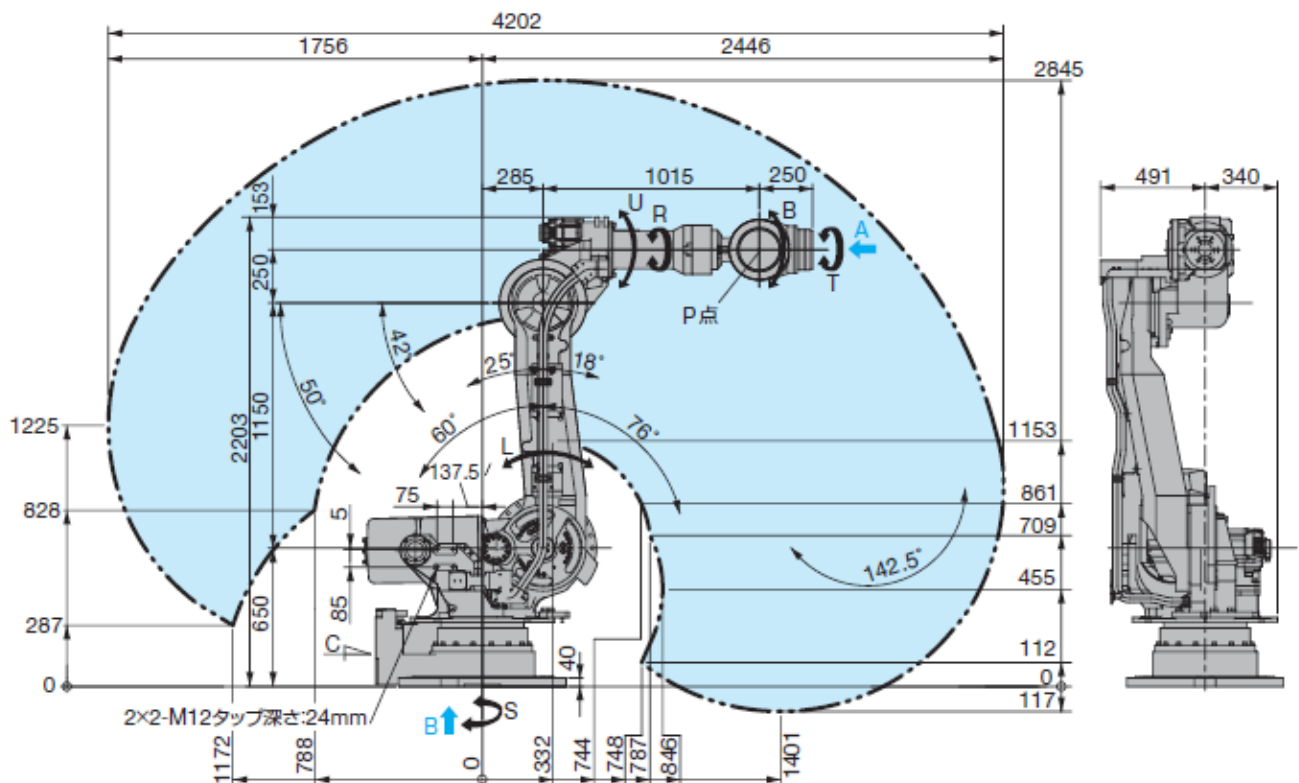
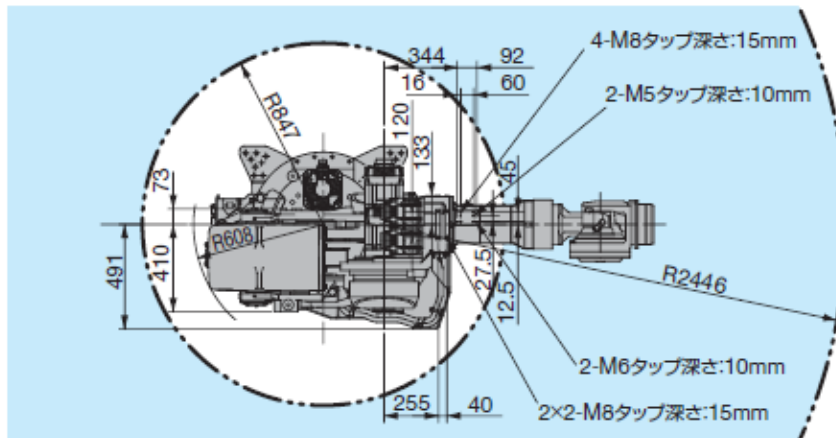

项目 \ 型号		MOTOMAN-MH280 II
机型		YR-MH00280-J00
构造		垂直多关节型
自由度		6
负载		280kg
最大伸长范围		2446 mm
重复定位精度		±0.2 mm
动作范围	S轴	-180° ~ +180°
	L轴	-60° ~ +76°
	U轴	-142.5° ~ +230°
	R轴	-360° ~ +360°
	B轴	-125° ~ +125°
	T轴	-360° ~ +360°
	最大速度	S轴
L轴		1.39 rad/s, 80°/s
U轴		1.57 rad/s, 90°/s
R轴		2.01 rad/s, 115°/s
B轴		1.92 rad/s, 110°/s
T轴		3.32 rad/s, 190°/s
容许力矩	R轴	1333 N m (136 kgf m)
	B轴	1333 N m (136 kgf m)
	T轴	706 N m (72 kgf m)
容许惯性力矩 (GD ² /4)	R轴	142 kg m ²
	B轴	142 kg m ²
	T轴	79 kg m ²
本体质量		1120 kg
防护等级		Body: IP65, Wrist: IP67
喷涂颜色		Yaskawa blue
电源容量		5 KVA
噪音		73db
安装方式		Floor-mounted
电缆长度		Standard: 4 m, maximum: 20 m